

MANUALUL PROPRIETARULUI



Citiți cu atenție acest
manual înainte
de utilizare!

K&S|BASIC

SIMPLE ENERGY

**Generator invertor în carcasă
izolată fonic**

KSB 21i S

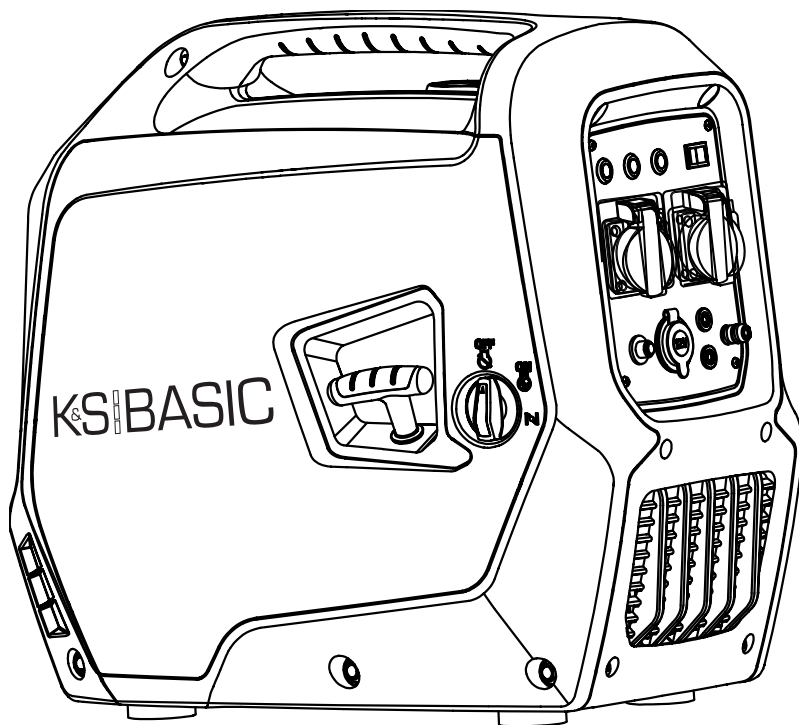



Vă mulțumim pentru că ați achiziționat produse **K&S Basic®**. Acest manual conține o scurtă descriere privind siguranța, utilizarea și depanarea. Mai multe informații sunt disponibile pe pagina oficială de internet a producătorului, la secțiunea de asistență: **koenner-soehnen.com/manuals**

De asemenea, puteți să descărcați versiunea completă a manualului din secțiunea de asistență scanând codul QR, sau accesând pagina de internet a importatorului oficial de produse **K&S Basic®** products: **www.konner-sohnen.com**



Ne pasă de mediu și, ca urmare, considerăm că este important să economisim hârtie și să tipărim doar o scurtă descriere a celor mai importante secțiuni.



Citiți versiunea completă a manualului înainte de a începe!



Producătorul își rezervă dreptul de a face modificări care s-ar putea să nu fie reflectate în acest manual. Imaginile și fotografiile produsului pot să difere de aspectul real. La sfârșitul acestui manual găsiți informații de contact, pe care le puteți folosi în cazul în care apar probleme.

Toate datele specificate în acest manual de operare sunt cele mai actuale date la momentul publicării manualului. Lista actuală de centre de service se găsește pe pagina de internet a importatorului oficial: **www.konner-sohnen.com**



ATENȚIE-PERICOL!



Nerespectarea recomandărilor marcate cu acest semn poate cauza vătămări grave sau decesul operatorului sau al unor terțe părți



IMPORTANT!



Informații utile pentru operarea utilajului.

INFORMAȚII PRIVIND SIGURANȚA

1

Nu folosiți generatorul în încăperi cu ventilație proastă sau în condiții de umiditate excesivă. Nu puneți generatorul în apă sau pe sol umed. Nu expuneți generatorul la ploaie, zăpadă și la lumina directă a soarelui pe perioade îndelungate. Puneți generatorul pe o suprafață plană și dură, departe de lichide/ gaze inflamabile (la o distanță de minim 1 m). Instalați generatorul la o distanță de nu mai puțin de 1 m de panoul de control frontal și de cel puțin 50 cm fiecare parte, inclusiv partea superioară a generatorului. Nu permiteți accesul persoanelor neautorizate, al copiilor și animalelor în zona de lucru. Purtați încălțăminte și mănuși de protecție.



ATENȚIE-PERICOL!



Deoarece gazele de esapament conțin dioxid de carbon (CO₂) și monoxid de carbon (CO) toxice, care pun viața în pericol, este strict interzisă plasarea generatorului în clădiri rezidențiale, încăperi conectate la clădiri rezidențiale printr-un sistem comun de ventilație, alte încăperi din care gazele de esapament pot pătrunde în clădirile rezidențiale.

SIGURANȚA ELECTRICĂ

1.1



ATENȚIE-PERICOL!



Dispozitivul generează electricitate. Respectați precauțiile de siguranță pentru a evita electrocutarea.

Toate conexiunile generatorului la rețea trebuie efectuate de către un electrician certificat și în conformitate cu toate normele și reglementărilor electrice. Conectați generatorul la împământare înainte de punerea în funcțiune. Cablurile cu izolația deteriorate trebuie înlocuite. De asemenea, ar trebui să înlocuiți contactele uzate, deteriorate sau ruginite.



ATENȚIE-PERICOL!



Atenție! Nu folosiți generatorul dacă sunteți oboșiți sau sub influența drogurilor sau alcoolului. Neatenția poate duce la vătămări grave.



IMPORTANT!



Folosirea dispozitivului în alte scopuri anulează dreptul la garanție gratuită.

PRECAUȚII LA FOLOSIREA GENERATORULUI CU BENZINĂ

1.2

Nu porniți generatorul dacă există sarcină electrică! Deconectați sarcina înainte de a opri motorul. **Pentru generator se recomandă să folosiți doar benzină fără plumb.** Este interzis să utilizați kerosen sau alte tipuri de combustibil. Înainte de a porni generatorul trebuie să determinați locul și mijlocul prin care se face oprirea de urgență. Nu realimentați generatorul în timpul funcționării.



ATENȚIE-PERICOL!



Combustibilul contaminează solul și apa din sol. Nu lăsați benzina să se scurgă din rezervor!

PREZENTARE GENERALĂ

2

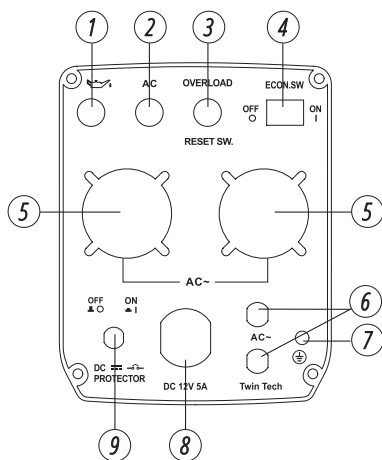
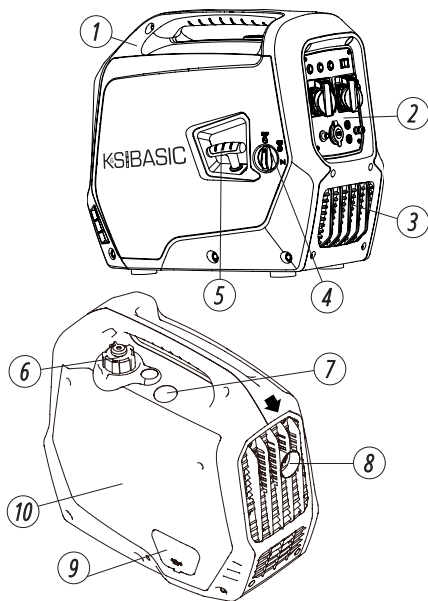

1. Mânere de transport
2. Panou de comandă
3. Grilaj de ventilație
4. Sistem de pornire rapidă motor 3 în 1
5. Starter manual
6. Ventilul de aer al bușonului de la rezervorul de combustibil
7. Capac întreținere a bujiilor
8. Amortizor de zgomot
9. Capac întreținere (pentru schimb ulei de motor)
10. Capac întreținere a filtrului de aer

1. Indicator nivel ulei
2. Indicator tensiune
3. Indicator suprasarcină
4. Întrerupător mod economie (ECON)
5. 2x prize 16A CA
6. Mufă paralelă generator
7. Șurub de împământare
8. Priză 12V/5A CC
9. Siguranță 12V CC

**IMPORTANT!**

Producătorul își rezervă dreptul de a modifica și/sau a îmbunătăți designul, componentele și caracteristicile tehnice fără înștiințare prealabilă și fără a crea nicio obligație. Imaginile din acest manual sunt schematice și este posibil să nu corespundă cu parametrii produsului original.

SPECIFICAȚII**3**

Model	KSB 21i S
Putere maximă, kW	2.0
Putere nominală, kW	1.8
Putere motor, cp	3.3
Frecvență, Hz	50
Tensiune, V	230
Curent, A (max)	7.9
Priză 12V, A	12V/5A
Model motor	KSB 100i
Volum motor, cm³	79.7
Tip motor	benzina în 4 timpi
Temperatura ambientală maximă	40°C
Prize	2x16A
Factor de putere, cos φ	1
Volum rezervor combustibil, l	4
Volum carter, l	0.35
Mufă paralelă generator	+
Pornire motor	manuală
Nivel zgomot Lpa(7m)/Lwa, dB	62/87
Clasa de performanță	G2
Dimensiuni brută (LxlxÎ), mm	540x325x490
Greutate netă, kg	21
Clasă de protecție	IP23M
Toleranță tensiune nominală – max. 5%	

Pentru a asigura fiabilitate și a crește durata de viață utilă a motorului, puterea maximă poate fi ușor limitată prin disjunctoare.

Condițiile optime de funcționare sunt: temperatură ambientală de 17-25°C, presiune barometrică de 0,1 MPa (760 mm Hg) și umiditate relativă de 50-60%. În aceste condiții de mediu generatorul poate asigura performanță maximă, în conformitate cu specificațiile declarate. În caz de abatere de la acești indicatori de mediu, performanța generatorului poate varia.

Rețineți că, pentru a menține o durată de viață utilă mai lungă a generatorului, nu se recomandă sarcini continue de peste 80% din puterea nominală.

CONDIȚII DE UTILIZARE PENTRU GENERATORUL DE CURENT**4**

Când începeți să folosiți generatorul se recomandă să îl împământați. Înainte de a porni unitatea, rețineți că puterea totală a consumatorilor conectați nu trebuie să depășească puterea nominală a generatorului.

**IMPORTANT!**

Pentru a evita șocurile electrice din cauza aparatelor electrice de proastă calitate sau a utilizării necorespunzătoare a energiei electrice, generatorul trebuie împământat folosind un conductor izolat de înaltă calitate.

**IMPORTANT!**

Asigurați-vă că panoul de comandă, clapetele și partea inferioară a invertorului sunt bine răcite și protejate să nu intre solide mici, murdărie și apă. Funcționarea necorespunzătoare a răcitorului poate să deterioreze motorul, invertorul sau alternatorul.

LUCRUL CU DISPOZITIVUL

5

INDICATOR PENTRU NIVELUL ULEIULUI

Când nivelul de ulei scade sub nivelul necesar pentru funcționare, indicatorul de nivel de ulei se aprinde, apoi motorul se oprește automat. Motorul nu va porni până ce nu completați cu ulei.

INDICATOR CA

Atunci când generatorul este în funcțiune și produce electricitate, lumina indicatoare de CA este aprinsă.

INDICATOR DE SUPRASARCINĂ

Indicatorul de supraîncărcare se aprinde atunci când este detectată o supraîncărcare de la un dispozitiv electric conectat, când unitatea de control a invertorului se supraîncălzește sau tensiunea de ieșire CA crește. Protecția CA declanșează și oprește generarea de curent pentru a proteja generatorul și dispozitivele electrice conectate. Lumina pilot a CA (verde) se stinge, iar indicatorul de supraîncărcare (roșu) rămâne aprinsă, dar motorul va continua să funcționeze.

Când indicatorul de supraîncărcare se aprinde și nu se mai generează curent, procedați după cum urmează:

1. Oprii toate aparatele electrice conectate și oprii motorul.
2. Reduceți puterea totală a aparatelor conectate până ce se ajunge la puterea nominală a generatorului.
3. Apăsăți butonul RESET o dată pentru a restabili tensiunea din priză. După aceea, indicatorul WORKING MODE va clipi de 3 ori și sursa de alimentare va fi restabilă.

**IMPORTANT!**

Este posibil ca indicatorul de suprasarcină să se aprindă la câteva secunde după pornire sau atunci când conectați dispozitive electrice care au nevoie de un curent de pornire mare, precum un compresor sau un indicator de tensiune. Aceasta nu este o defecțiune.

SIGURANȚĂ CC

Protecția CC trece automat pe „OFF” atunci când curentul dispozitivului electric în funcțiune este mai mare decât curentul proiectat. Pentru a folosi din nou echipamentul, porniți din nou siguranța CC apăsând pe butonul „ON”.

**IMPORTANT!**

Dacă siguranța CC se oprește, reduceți sarcina dispozitivelor electrice conectate. Dacă protecția CC se oprește din nou, oprii funcționarea și contactați cel mai apropiat centru de service K&S Basic.

BUTONUL DE EVACUARE A AERULUI DE PE BUȘONUL REZERVORULUI DE COMBUSTIBIL

Bușonul rezervorului de combustibil are un buton de evacuare a aerului pentru a împiedica curgerea combustibilului. Butonul de evacuare a aerului trebuie să fie în poziția ON. Astfel, combustibilul va putea să curgă spre carburator, iar motorul va putea să funcționeze. Când motorul nu este în funcțiune, rotiți butonul de evacuare a aerului în poziția OFF pentru a opri curgerea combustibilului.

ȘURUB DE ÎMPĂMÂNTARE

Șurub de împământare conectează linia de împământare pentru a preveni șocurile electrice. Atunci când dispozitivul electric este împământat, trebuie ca și generatorul să fie împământat.

VERIFICAȚI NIVELUL DE COMBUSTIBIL

1. Deșurubați bușonul de la rezervor și verificați nivelul combustibilului din rezervor.
2. Umpleți rezervorul de combustibil până la nivelul filtrului de combustibil.
3. Strângeți bine bușonul rezervorului.
4. La modelele silențioase de generatoare cu inverter, deschideți ventilul de admisie a aerului, aflat pe bușon.

Combustibil recomandat: Benzină fără plumb.

Volumul rezervorului: A se vedea tabelul de specificații.

**IMPORTANT!**

Ștergeți imediat combustibilul scurs cu o cârpă curată, uscată, moale, deoarece combustibilul poate să deterioreze suprafețele vopsite sau elementele de plastic. Folosiți numai benzină fără plumb. Benzina cu plumb va cauza deteriorarea gravă a pieselor interne ale motorului.

VERIFICAREA NIVELULUI DE ULEI

Generatorul este transportat fără ulei de motor. Nu porniți motorul până ce nu l-ați umplut cu o cantitate suficientă de ulei de motor.

Deșurubați joja de ulei și ștergeți-o cu o cârpă curată.

2. Introduceți joja fără a o înșuruba.
3. Verificați nivelul de ulei în raport cu semnul de pe joja de ulei.
4. Adăugați ulei dacă nivelul este sub semnul de pe joja.
5. Înșurubați joja.

Ulei de motor recomandat: SAE 10W-30, SAE 10W-40.

Clasă de ulei de motor recomandat: API Service SE sau peste.

Cantitate de ulei de motor: a se vedea în tabelul de specificații.

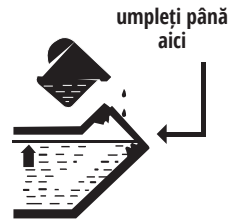
**PORNIREA**

7

Înainte de a porni motorul asigurați-vă că puterea nominală a consumatorilor de curent corespunde cu puterea generatorului. Nu depășiți puterea nominală a generatorului. **Nu conectați dispozitive înainte de a porni motorul!**

Nu înclinați generatorul atunci când adăugați ulei de motor. Este posibil să puneți prea mult ulei și astfel să stricați motorul. Generatorul se poate folosi cu sarcina de ieșire proiectată, în condiții atmosferice standard.

**IMPORTANT!**

Nu schimbați setările controlerului pentru cantitatea de combustibil sau viteză (acest reglaj a fost făcut în fabrică). Altfel, ar putea fi afectată performanța motorului sau motorul s-ar putea defecta.

**ATENȚIE-PERICOL!**

În modul de furnizare de curent, generatorul nu trebuie să funcționeze mai mult de 1 minut în intervalul de la putere nominală la putere maximă.

PUNEREA ÎN FUNCȚIUNE

1. Umpleți carterul cu ulei de motor. Cantitatea recomandată de ulei de motor pentru fiecare model este indicată în tabelul de specificații.
2. Verificați nivelul uleiului cu ajutorul joiței. Acesta trebuie să fie între semnele de MIN și MAX de pe joja.
3. Verificați nivelul de combustibil.
4. Verificați dacă filtrul de aer este amplasat corect.

ÎN PRIMELE 20 DE ORE DE FUNCȚIONARE A GENERATORULUI TREBUIE ÎNDEPLINITE URMĂTOARELE CERINȚE:

1. La punerea în funcțiune în perioada de rodaj nu conectați consumatori de curent a căror putere depășește 50% din puterea nominală (de lucru) a dispozitivului.
2. După primele 20 de ore de funcționare schimbați uleiul. Este mai bine să scurgeți uleiul cât motorul este încă cald, după funcționare, pentru a asigura o scurgere rapidă și completă.
3. Verificați și curățați filtrul de aer, filtrul de combustibil și bujia.



IMPORTANT!



Înainte de a porni generatorul, conectați firul de împământare la borna de împământare.

PORNIREA MOTORULUI



IMPORTANT!



Sfat util: Dacă motorul dă rateuri sau nu pornește, puneți întrerupătorul motorului în poziția „START”, apoi trageți starterul manual. Dacă indicatorul de nivel de ulei clipește timp de câteva secunde, completați cu ulei și porniți din nou motorul.



IMPORTANT!



De fiecare dată când porniți motorul, verificați nivelul de ulei și de combustibil.

1. Verificați nivelul de ulei.
2. Verificați nivelul de combustibil.
3. Deschideți supapa de evacuare de pe bușonul de combustibil în poziția ON (Man.1).
4. Setați comutatorul 3-în-1 pe „Air choke” (Fig. 2).

În această poziție:

a. Circuitul de aprindere este pornit. **b.** Supapa de combustibil este deschisă. **c.** Șocul de aer este închis.

(Dacă motorul este cald, nu este nevoie să setați în poziția Choke, rotiți imediat în poziția „ON”).

5. Trageți starterul manual până ce simțiți o ușoară rezistență, apoi trageți-l relativ brusc către dumneavoastră. Rotiți încet starterul cu mâna, nu îi dați drumul brusc.

6. Setați comutatorul 3-în-1 pe „ON” (Fig. 2).

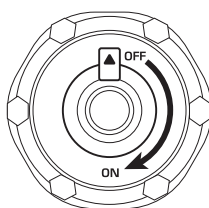

Fig. 1

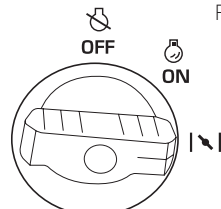

Fig. 2



IMPORTANT!



Sfat util: pentru a asigura o funcționare îndelungată a motorului generatorului, este important să urmați sfaturile de mai jos:

- Înainte de a conecta sarcina, lăsați motorul să meargă timp de 1-2 minute ca să se încălzească.
- Când deconectați sarcina după o funcționare îndelungată, nu opriți generatorul. Lăsați generatorul să meargă în gol timp de 1-2 minute ca să se răcească



ATENȚIE-PERICOL!



Nu conectați două sau mai multe dispozitive în același timp. Pornirea mai multor dispozitive necesită o putere mare. Dispozitivele trebuie conectate unul câte unul, în funcție de puterea lor nominală. Nu conectați consumatori de curent în primele 2 minute după ce ați pornit generatorul.

DESCRIEREA FUNCȚIONALĂ ALE GENERATOARELOR CU INVERTOR

8

FUNCȚIA ECON

1. Porniți motorul.
2. Puneți întrerupătorul ECON în poziția „ON”.

3. Conectați dispozitivul la o priză de CA.
4. Asigurați-vă că indicatorul de CA este aprins.
5. Porniți dispozitivul electric.



IMPORTANT!



Înterupătorul ECON trebuie să fie în poziția „OFF” pentru a mări viteza motorului la viteza nominală. Atunci când conectați mai mulți consumatori de curent la generator, conectați-l mai întâi pe cel care necesită cel mai mare curent de pornire, iar dispozitivul care necesită cel mai mic curent de pornire trebuie conectat ultimul.

MODUL „ON”

Atunci când întrerupătorul ECON este în poziția „ON”, unitatea de comandă monitorizează viteza motorului și o reduce proporțional cu sarcina conectată. Dacă viteza motorului nu este suficientă pentru a genera electricitate și a alimenta sarcina, comanda va crește automat viteza motorului. Astfel, consumul de combustibil este optimizat și nivelul de zgomot este redus.

MODUL „OFF”

Înterupătorul ECON trebuie pus înapoi în poziția „OFF” atunci când folosiți dispozitive electrice care necesită un curent de pornire mare, precum un compresor sau o pompă submersibilă.



IMPORTANT!



Înterupătorul ECON trebuie pus înapoi pe „OFF” atunci când folosiți dispozitive electrice care necesită un curent de pornire mare, precum un compresor sau o pompă submersibilă.

FUNCȚIA PARALELĂ

Puteti mări puterea totală de ieșire a generatoarelor prin conectarea celor două generatoare de tip inverter împreună cu cablurile speciale pentru conectarea în paralel KSB PC-1 de la K&S Basic TM (nu sunt incluse în set). Conectarea în paralel a două generatoare asigură puterea totală cumulată nominală a acestor generatoare. Când generatoarele sunt conectate în paralel, pierderea de putere este de 0,2 kW din puterea nominală totală care poate fi obținută.

În timpul funcționării în paralel, comutatorul MODUL ECONOMY trebuie să fie în aceeași poziție pe ambele generatoare.

1. Conectați cablul paralel KSB PC-1 la ieșirile dedicate de pe panoul de control al generatorului. Nu utilizați alte cabluri, nu combinați diferite modele de generatoare.
2. Porniți motoarele accelerați modele de generator (KSB 21i S), verificați dacă indicatorul verde MOD DE FUNCȚIONARE de pe fiecare generator este aprins.
3. Conectați aparatul la o priză.
4. Porniți aparatul.

Dacă indicatorul de suprasarcină se aprinde, urmați procedura standard în caz de suprasarcină a generatorului descrisă în secțiunea 5 (reduceți sarcina și apăsați butonul RESET de pe ambele generatoare).



ATENȚIE-PERICOL!



Nu conectați sau deconectați cablurile paralele în timp ce generatorul funcționează. Dacă intenționați să utilizați un singur generator, cablurile paralele trebuie deconectate când motorul este oprit.

OPRIREA MOTORULUI

9

DECONECTAȚI TOATE DISPOZITIVEL ÎNAINTE DE A OPRI GENERATORUL!

Nu opriți generatorul dacă dispozitivele sunt pornite. Aceasta ar putea să ducă la defectarea generatorului sau a dispozitivelor conectate la el!

PENTRU A OPRI MOTORUL, PROCEDAȚI DUPĂ CUM URMEAZĂ:

1. Opriți toate dispozitivele.
2. Lăsați generatorul să funcționeze în gol timp de aproximativ 1-2 minute
3. Puneți întrerupătorul motorului în poziția OFF.
4. Setează comutatorul 3-în-1 pe „OFF” (Fig. 3).
5. Lăsați-l generatorul să se răcească.
6. Deconectați toate dispozitivele.
7. După ce generatorul se oprește, lăsați-l să se răcească și închideți ventilul de aer de pe bușonul de combustibil (puneți pe „OFF”, așa cum se arată în Fig. 4)

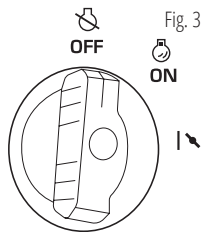

Fig. 3

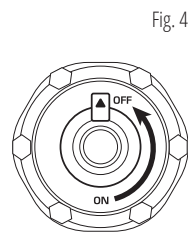

Fig. 4

ÎNTREȚINERE

10

Respectați acest manual! Găsiți o listă cu adresele centrelor de service pe pagina de internet a importatorului exclusiv: www.konner-sohnen.com

LUCRĂRI DE ÎNTREȚINERE TEHNICĂ

Unitate	Acțiune	La fiecare pornire	În prima lună sau după 20 de ore de funcționare	La fiecare 3 luni sau după 50 de ore de funcționare	La fiecare 6 luni sau după 100 de ore de funcționare	O dată pe an sau după 300 de ore de funcționare
Ulei de motor	Verificare nivel	✓				
	Înlocuire		✓	✓		
Filtru de aer	Verificare/Curățare	✓	✓	✓		
	Înlocuire				✓	
Bujie	Curățare		✓	✓		
	Înlocuire				✓	
Rezervor de combustibil	Verificare nivel	✓				
	Curățare					✓
Filtru de combustibil	Verificare (curățare)		✓	✓		
	Înlocuire				✓	

- Dacă generatorul funcționează frecvent la temperatură ridicată sau la sarcină mare, uleiul trebuie înlocuit la fiecare 25 ore de funcționare.

- Dacă motorul funcționează frecvent în mediu cu praf sau în alte condiții dure, curățați filtrul de aer o dată la 10 ore de funcționare.

- Dacă ați ratat momentul efectuării întreținerii, efectuați operațiunea cât mai curând posibil pentru a proteja motorul generatorului.



IMPORTANT!



Producătorul nu răspunde pentru daunele cauzate prin neefectuarea lucrărilor de întreținere.

În general, este recomandat ca motorul să fie folosit cu uleiurdi e motor cu nivel de vâscozitate SAE10W-30, SAE10W-40. Uleiurile de motor cu alte valori de vâscozitate se pot folosi numai dacă temperatura medie a aerului în regiunea dumneavoastră nu depășește limitele intervalului de temperatură specificat în tabel.

Atunci când nivelul de ulei scade, este necesar să completați cu cantitatea necesară pentru a asigura funcționarea corectă a generatorului. Este necesar să verificați nivelul de ulei conform programului de întreținere tehnică. Mai multe detalii găsiți în versiunea completă a manualului de pe site-ul nostru.

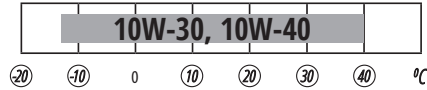

ÎNȚREȚINEREA TEHNICĂ A FILTRULUI DE AER

12

Curățarea filtrului de aer se face la fiecare 50 de ore de funcționare a generatorului (la fiecare 10 ore în condiții de mediu cu praf excesiv).

CURĂȚAREA FILTRULUI:

1. Deschideți clemele de pe capacul superior al filtrului de aer. Deșurubați șuruburile (1) și scoateți capacul (2).
2. Scoateți buretele de filtrare.
3. Îndepărtați toate depunerile de murdărie din carcasa filtrului de aer.
4. Spălați temeinic elementul filtrant în apă caldă cu săpun.
5. Uscați filtrul de burete.
6. Elementul filtrant uscat trebuie umezit cu ulei de motor, iar excesul de ulei trebuie stors.

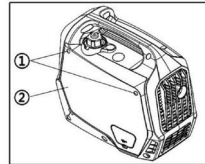

ÎNȚREȚINEREA TEHNICĂ A BUJIILOR

13

Bujia trebuie să fie intactă, fără depuneri de murdărie și să aibă o distanțare corectă.

VERIFICAREA BUJIEI:

1. Scoateți capacul de pe bujie.
2. Scoateți bujia cu ajutorul unei chei adecvate.
3. Examinați bujia. Dacă este spartă, trebuie înlocuită. Bujii de schimb recomandate – A7RTC sau CR7HSA (NGK).
4. Măsurați distanța. Trebuie să fie între 0.6-0.7 mm.
5. În caz de utilizare repetată, bujia trebuie curățată cu o perie metalică. După aceea fixați distanța corectă. Înșurubați din nou bujia cu cheia pentru bujii. Înlocuiți capacul bujiei.

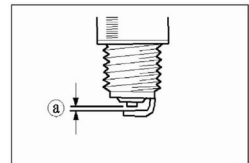
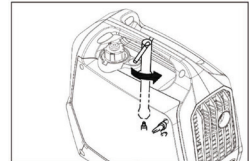

ÎNȚREȚINEREA AMORTIZORULUI ȘI A OPRITORULUI DE FLACĂRĂ

14

Motorul și eșapamentul vor fi foarte fierbinți după ce motorul a fost folosit. Evitați să atingeți motorul și eșapamentul când sunt fierbinți, evitând contactul acestora cu orice parte a corpului sau cu haine în timpul operațiunilor de inspectare sau reparare.

Scoateți șuruburile, apoi trageți în afară și scoateți capacul. Slăbiți bolțul și scoateți capacul eșapamentului, sita de eșapament și opritorul de scântei. Curățați depunerile de carbon de pe sita de eșapament și de pe opritorul de scântei, folosind o perie de sârmă. Verificați sita de eșapament și opritorul de scântei. Schimbați-le dacă sunt deteriorate. Puneți la loc opritorul de flacără. Puneți la loc sita și capacul amortizorului. Puneți la loc capacul și strângeți șuruburile.

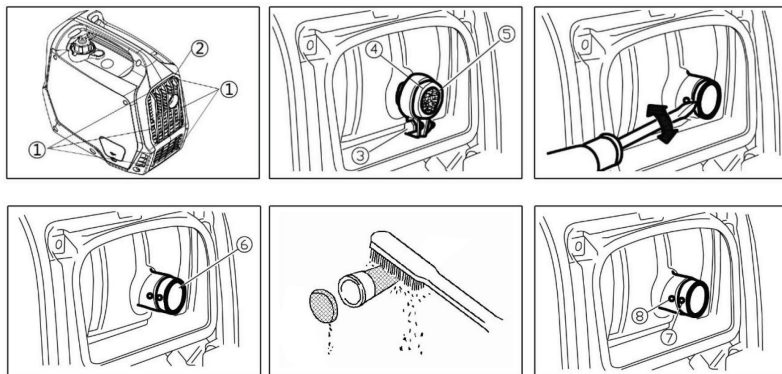

IMPORTANT!



Potrivii ieșitura opritorului de flacără în orificiul din amortizor

FILTRUL DE COMBUSTIBIL

15



IMPORTANT!



Nu folosiți benzină în timp ce fumați sau când vă aflați în imediata apropiere a unei flăcări deschise.

1. Scoateți bușonul rezervorului și filtrul de combustibil.
2. Curățați filtrul cu benzină.
3. Ștergeți filtrul și puneți-l la loc.
4. Puneți la loc bușonul rezervorului. Asigurați-vă că bușonul rezervorului este bine strâns

ÎNȚREȚINEREA FILTRUL DE COMBUSTIBIL

16

1. Deșurubați șuruburile (1), scoateți capacul (2) și goliți combustibilul (3).
2. Slăbiți clemele (4) în timp ce le țineți și scoateți furtunul (5) din rezervorul de combustibil.
3. Scoateți filtrul de combustibil (6).
4. Clătiți filtrul cu benzină proaspătă.
5. Lăsați filtrul să se usuce și puneți-l înapoi în rezervorul de combustibil.
6. Montați furtunul și cleva și apoi deschideți supapa de combustibil pentru a verifica dacă există scurgeri.
7. Remontați capacul și strângeți șuruburile.

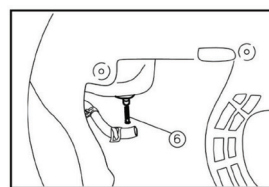
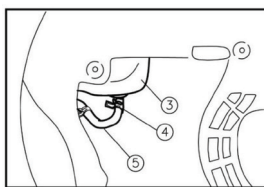
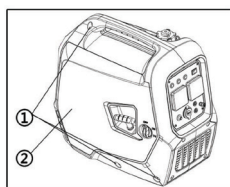

**IMPORTANT!****Generatorul trebuie depozitat și transportat întotdeauna cu ventilul închis!**

Spațiul de depozitare trebuie să fie uscat și fără depuneri de praf. De asemenea, trebuie să nu poată fi accesat de copii și animale. Se recomandă ca generatorul să fie depozitat și folosit la o temperatură de -20°C până la $+40^{\circ}\text{C}$. Evitați ca lumina directă a soarelui și ploaia să ajungă la generator.

Defecțiunile posibile și metodele de depanare, precum și capacitățile medii ale dispozitivului se găsesc în versiunea completă a manualului.

Pentru a evita impactul asupra mediului, separați generatorul de deșeurile obișnuite și reciclați-le în mod sigur, la un loc special de evacuare a deșeurilor.

CONDIȚII DE GARANȚIE:

Termenul de garanție asigurat de producătorul internațional este de 24 luni pentru persoane fizice și 12 luni pentru persoane juridice conform legislației române în vigoare. Perioada de garanție începe de la data achiziționării echipamentului și se aplică numai dacă echipamentul este folosit corespunzător (în concordanță cu instrucțiunile de folosire). Vânzătorul care comercializează produsul este responsabil pentru acordarea garanției. Contactați vânzătorul pentru solicitarea garanției. În cadrul termenului de garanție se presupune înlocuirea echipamentului cu unul similar, sau repararea/înlocuirea gratuită a subsansamblelor/pieselor constatate defecte din vina producătorului și nu se extinde asupra uzurii consumabilelor (filtre, ulei, bujii etc) sau a accesoriilor (curea transmisie, cablu de alimentare, furtun de alimentare etc.). Decizia de reparare sau înlocuire a pieselor defecte aparține în mod exclusiv centrului de service. Lucrările de reparație sau de înlocuire a pieselor individuale nu vor prelungi perioada de garanție și nici nu va fi aplicată o nouă garanție pentru echipament.

Certificatul de garanție trebuie păstrat pe tot parcursul perioadei de garanție. În cazul pierderii certificatului de garanție, acesta nu va fi înlocuit cu altul. La solicitarea de reparație sau înlocuire, clientul este obligat să prezinte o copie documentului de achiziție (factură sau bon fiscal) și certificatul de garanție original. Certificatul de garanție atașat la livrarea produsului în timpul vânzării, trebuie completat corect și complet de către comerciant și client, semnat și ștampilat. În alte cazuri, garanția nu va fi valabilă. Clientul are obligația de a citi și de a lua la cunoștință condițiile de garanție menționate în certificatul de garanție și instrucțiunile din manualul de utilizare a echipamentului.

Echipamentul va fi adus la centrul de service în stare curată. Piese care au fost înlocuite devin proprietatea centrului de service. La expirarea perioadei de garanție (postgaranție) depanarea produsului se va efectua contracost, la solicitarea clientului.



EC Declaration of Conformity

Nr. 124

The following products have been tested by us with the listed standards and found in compliance with the European Community Machinery Directive 2006/42/EC, Electromagnetic compatibility Directive (EMC) 2014/30/EC.

Manufacturer: DIMAX INTERNATIONAL GmbH
Address: Flinger Broich 203, 40235 Duesseldorf, Germany
Product: Inverter generator "K&S BASIC"
Type / Model: KSB 21i S

The statement is based on a single evaluation of above mentioned products. It does not imply an assessment of the whole production and does not permit the use of the test lab. logo. The manufacturer should ensure that all product in series production are in conformity with the product sample detailed in this report. The applicant should hold the whole technical report at disposal of the competent all the right.

Applied EC Directives: 2006/42/EC Machinery Directive
2014/30/EU Electromagnetic compatibility Directive (EMC)
(EU) 2016/1628 Non-Road mobile machinery emissions

Applied Standards: EN ISO 8528-13:2016
EN 55012:2009
EN 61000-6-1:2007

Gasoline engine KSB 100i corresponds to European Emission Standard STAGE V.
This is confirmed by EU TYPE-APPROVAL CERTIFICATE issued by department of transport of Madrid, Spain.
Technical service responsible for carrying out the test -IDIADA.
Date of issue 11/06/2019

2000/14/EC_2005/88/EC Annex VI

For model KSB 21i S Noise measured $L_{WA} = 85$ dB (A), guaranteed $L_{WA} = 87$ dB (A)



Issued Date: 2022-05-20
Place of issue: Duesseldorf
General director: Fomin P. *P. Fomin*

DIMAX
International
GmbH
Steuer-Nr.: 103 5722 2493
USt-IdNr.: DE29617274

We DIMAX INTERNATIONAL GmbH hereby declare that specified above conforms covering European Parliament and Council Directives, 2006/42/EC of 17 May 2006 Machinery Directive, Electromagnetic compatibility Directive (EMC) 2014/30/EC of 26 February 2014. The CE mark above can be used under the responsibility of manufacturer. After completion of an EC declaration of Conformity and compliance with all relevant EC directives.

CONTACTE

Deutschland:

DIMAX International GmbH
Flinger Broich 203 -FortunaPark-
40235 Düsseldorf, Deutschland
www.koenner-soehnen.com

Ihre Bestellungen

orders@dimaxgroup.de

Kundendienst, technische Fragen und Unterstützung

support@dimaxgroup.de

Garantie, Reparatur und Service

service@dimaxgroup.de

Sonstiges

info@dimaxgroup.de

Polska:

DIMAX International
Poland Sp.z o.o.

Polska, Warczawska, 306B
05-082 Stare Babice,
info.pl@dimaxgroup.de

Україна:

ТОВ «Техно Трейд КС»,
вул. Електротехнічна 47,
02222, м. Київ, Україна
sales@ks-power.com.ua